

施工手順書⑧-1

マルコ(MARCO)

3枚引込み戸(上吊・非連動)

ステルス枠 施工手順書一覧

共通

※シリーズ専用以外の共通編の施工手順書は工事内容別で下記の①、②、③に分かれています。
 ※マルコシリーズの2・3枚引違い戸(上吊)、2枚引込み戸(上吊・連動)は共通編をご覧ください。
 ※本書の準耐火仕様とは、ご注文の際に当社の「準耐火仕様」を選択した場合に限ります。

- | | |
|---|---|
| <p>①木工事</p> <p>②クロス・塗り壁工事
(ステルス枠・インセット枠共通)</p> <p>③扉・金物の取付
(ステルス枠・インセット枠共通)</p> | <p>①-1.ステルス枠・標準仕様 / ①-2.ステルス枠・準耐火仕様</p> <p>①-3.インセット枠仕様</p> <p>③-1. 開き戸</p> <p>③-2. 片引き戸(上吊)、ポケット戸(上吊)、2枚引違い戸(上吊)</p> <p>③-3. 2・3枚引込み戸(上吊・連動)、3枚引違い戸(上吊・連動/非連動)</p> <p>③-4. 片引き戸(床付レール)</p> |
|---|---|

シリーズ専用

※シリーズ専用の施工手順書(④~⑨)は木工事、クロス・塗り工事、扉・金物の取付が一式含まれます。

- | | |
|---|--|
| <p>④クローゼット</p> <p>⑤オートマチックドア</p> <p>⑥ヴェトロ・ミラノ</p> <p>⑦カエサル</p> <p>⑧マルコ</p> <p>⑨フィット</p> | <p>④-1. 折れ戸 ④-2. 物入片開き戸、両開き戸、連続開き戸</p> <p>④-3. スライド片開き戸</p> <p>⑤-1. 片引き戸(上吊)、⑤-2. 片開き戸</p> <p>⑥-1. アウトセット片引き戸(上吊) ⑥-2. 開き戸</p> <p>⑦-1. スイング戸、両スイング戸、サイドガラスユニット</p> <p>⑦-2. アウトセット片引き戸(上吊)</p> <p>⑧-1. 3枚引込み戸(上吊・非連動) ⑧-2. 2枚引分け戸、4枚引違い戸(上吊)</p> <p>⑨-1. スイング戸 ⑨-2. 片引き戸(上吊)、2枚違い戸(上吊)、引分け戸</p> |
|---|--|

施工を担当される方へ

安全のために必ずお守りください

注意

● 施工前にこの手順書をよく読み、正しく施工してください

- 枠・下地枠の取付は、水平・垂直・ねじれがないかを必ずご確認し、確実な固定を行ってください。
- 本製品の組み立てで付属ビスがある場合には、必ずそのビスを使用してください。
付属ビス以外で取り付けた場合、部材の脱落や枠のゆるみ等が発生する恐れがあります。



● ケガや事故防止のため、以下の事項を必ずお守りください

- 風の強い場所では開き戸が強く閉まるなどして手をはさむ恐れがありますので
扉を開け放しにしないようご注意ください。
- 運搬作業時は滑り止めの手袋を着用し、扉建て付け時には十分気をつけて行ってください。



● 施工前及び施工時の確認

- 本製品は屋内用ですので、屋外や水がかりする箇所には使用しないでください。
- 本製品は内装扉を用途とする商品です。他の用途として使用したり、本手順書と異なった施工をした場合の保障は当社では責任を負いかねます。
- 高温・高湿の環境条件では使用できません。
- 施工前に部材の数量・キズの有無をご確認ください。
施工後のキズについては当社では責任を負いかねます。
- 部材を保管する場合は湿気・直射日光を避け、十分な養生をしてください。
- 開口部または枠の寸法を測り、躯体または枠が正確に施工されているか、
ご用意の扉サイズが適切かどうかご確認願います。
- 施工時に電動ドライバーを使用する場合は、カラモミを防ぐため最後の締め付けは
必ず手締めにて行ってください。
- 扉の調整の際には、電動ドライバーは絶対に使用しないでください。
ビス類が破損し、調整できなくなることがあります。
- 扉や枠の表面に、長時間テープを貼らないでください。汚れ・破損・色ムラの原因になります。
また、突き板塗装ドアの場合、塗装仕上げ面には絶対にテープを貼らないでください。

● 施工後の処理

- お施主様への引渡し前に、工事管理者が必ず点検を行い、不具合箇所を補修してください。
- 施工後はキズが付かないように養生してください。
このとき、表面にテープを直接貼らないでください。
また、突き板塗装ドアの塗装仕上げ面には絶対にテープを貼らないでください。
- 清掃の際は水を固く搾った布で汚れを落とした後、柔らかい布で乾拭きしてください。
また、汚れが落ちにくい場合は、薄めた中性洗剤で汚れを落とした後、
洗剤が残らないようによく拭き取ってください。
- 内装工事が終了するまでの間は、扉をはずして保管されることをお勧めします。

□ 3枚引込み戸(上吊+床付レール 非連動)

forステルス枠

【マルコ専用】

施工手順書2024/8改訂

■ 製品及び同梱内容の確認

- 製品を開梱して、同梱品に間違いがないか確認をお願いします。

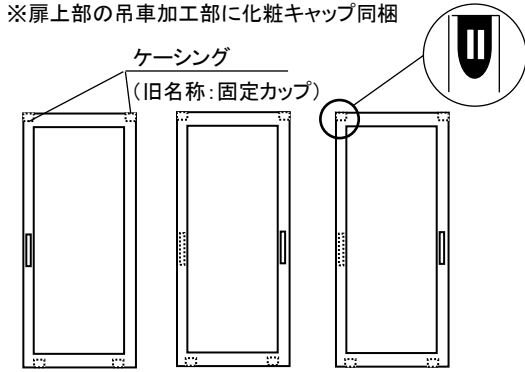
建具			化粧キャップ			
部材	数量	備考	同	梱	品	
3枚引込み戸	3枚	引手取付済み(スリット手掛けタイプはなし) ケーシング取付済み 戸車取付済み				
※扉上部の吊車加工部に化粧キャップ同梱 						

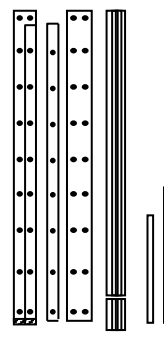
下地枠			施工手順書			
部材	数量	備考	同	梱	品	
縦枠下地	1本					
中方立下地	1本					
片方立下地	1本					
上枠下地	2本	2本に分割されています				
見切縁	1本	ラフカット				
隙間隠し材	1本	上枠勝ち納まりは無し				
						

(注)
 3枚引込み戸・非連動タイプの上ローラーには、跳ね上がり防止ナットが付いておりません。
 万一、跳ね上がり防止ナット付きを使用した場合、上部ストッパーに干渉して上部ストッパーの機能を果たさない恐れがあります。

□ 3枚引込み戸(上吊+床付レール 非連動)









forステルス枠

【マルコ専用】

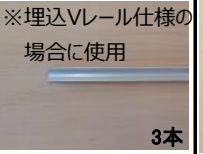
施工手順書2024/8改訂

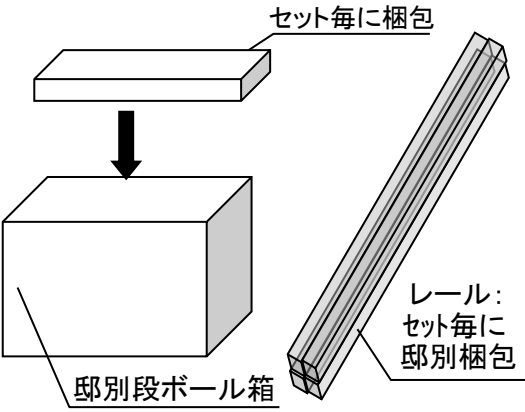
■ 製品及び同梱内容の確認

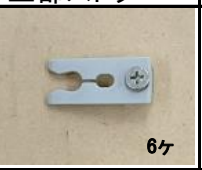
- 製品を開梱して、同梱品に間違いがないか確認をお願いします。

下地金物箱			上レール	床付レール(面付)	床付けレール(埋込V)	上ローラー
部材	数量	備考		※面付レール仕様の 場合に使用 	※埋込Vレール仕様の 場合に使用 	(注)非連動専用 
金物箱	1式		3本(付属ビス含む)	3本	3本	6ヶ
レール	1式		同	エンドプレート	上部ストッパー	調整ビス
 <p>セット毎に梱包</p> <p>レール: セット毎に 邸別梱包</p> <p>邸別段ボール箱</p>			同			
			同	2ヶ(ビス2本付)	6ヶ	H24 14本
品						

□ 3枚引込み戸(上吊+床付レール 非連動) 【マルコ専用】

forステルス枠

施工手順書2024/8改訂

1-1 施工前の確認事項

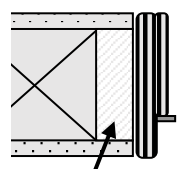
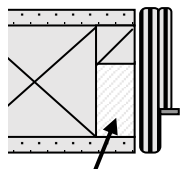
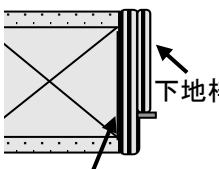
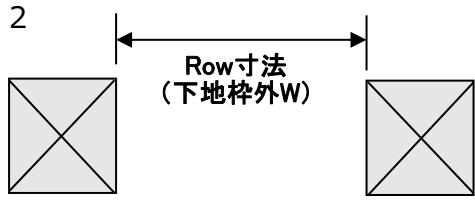
<p>① 下地枠を取り付ける前に、開口部の巾（図面：ROW寸法）と、高さ（図面：床仕上～開口高さ）の確認をしてください。 （縦枠下地は、床仕上げ面からの立ち上がりとなっているので注意してください）</p>	<p>※1</p>  <p>隙間がある</p>	 <p>隙間がある</p>	 <p>隙間なく固定</p>	
<p>×</p>	<p>×</p>	<p>○</p>		
<p>上枠の長さが下地枠外寸法と同じになります。</p>	<p>※2</p>  <p>Row寸法 (下地枠外W)</p>			
	<p>図面上のRow寸法（下地枠外W）の確認</p>			
<p>注意</p>	<p>※1：下地枠は躯体（構造材）に取り付けますので、下地枠の裏側部分には必ず木材を全面に入れておいてください。 ※2：施工前のW寸法確認は、図面上のRow寸法（下地枠外W）を確認してください。 ※開口部（柱・まくさ等）の水平・垂直・前後の倒れ・ねじれ等がないか、水平器等で精度を十分に確認してください。</p>			

1-2 施工前の確認事項（床付レール（埋込V）取付の場合）

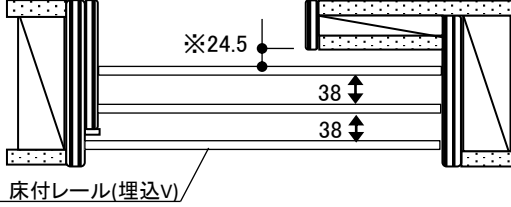
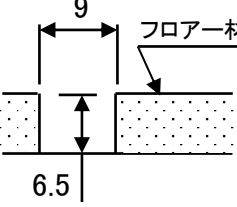
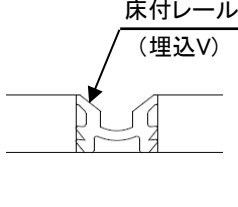
<p>① 床付レール（埋込V）を床に取り付ける場合、右図の所定位置に、床付レール（埋込V）を埋め込む溝を確保してください。縦枠面から片方立下地面まで、巾9mm深さ6.5mmの溝を3本確保してください。</p>	 <p>※24.5</p> <p>38</p> <p>38</p> <p>床付レール(埋込V)</p>	 <p>9</p> <p>フロー材</p> <p>6.5</p>	 <p>床付レール (埋込V)</p>	
	<p>床付レール（埋込V）の取り付け溝位置 ※クロスの場合24.5mm、塗り壁の場合27.5mm</p>	<p>床付レール（埋込V）の取り付け溝断面</p>	<p>床付レール（埋込V）納まり図</p>	
<p>注意</p>	<p>※床付レール（埋込V）がきつ不入りなかつたり、緩くて外れてしまわないように、床付レール（埋込V）を埋め込む溝の中は指定の寸法9mmを守ってください。また、段差が出来ないように、溝の深さも指定の寸法6.5mmにしてください。 ※床付レール（埋込V）を埋め込む溝は、縦枠面から片方立下地面までとなります。縦枠面に段差があるため、手前の溝の初めの位置が異なりますので、縦枠を仮合わせてご確認ください。</p>			

□ 3枚引込み戸(上吊+床付レール 非連動) 【マルコ専用】

forステルス枠

施工手順書2024/8改訂

2 上枠下地の取り付け (天井ボード勝ち納まり)

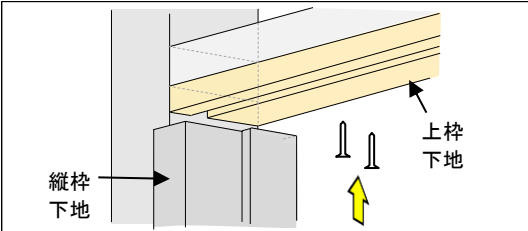
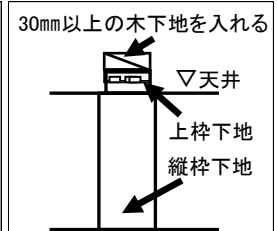
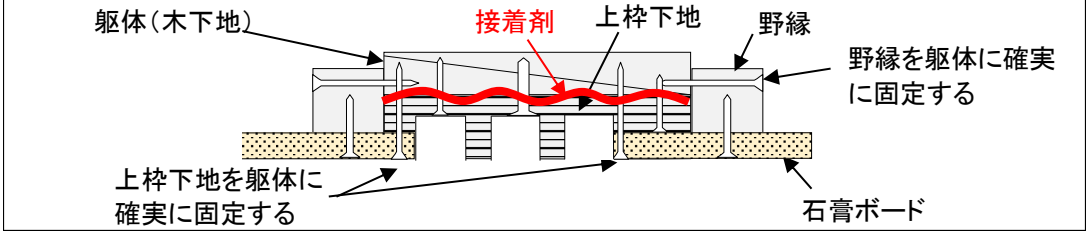
<p>① 上枠下地を接着剤・取り付けビス(現場手配品)併用にてまぐさに固定します。上枠下地の取り付け位置は、縦枠下地と同様に壁厚の真ん中に取り付けてください。縦枠負け、上枠勝ちに納まるため、上枠長さはw下地枠外寸法で2分割して納品されます。</p>			<p>30mm以上の木下地を入れる</p> 
<p>② 野縁を躯体にしっかりと固定します。その際、石膏ボードの厚さ分を確保してしてください。その後、石膏ボードをレール溝に合わせて野縁と上枠下地に固定してください。</p>	 <p>石膏ボードの厚さ分を確保して、野縁を躯体に固定 その後、野縁と上枠下地に石膏ボードを取付ける</p>		
<p>注意</p>	<p>※下地枠取り付け後にクロスで仕上げますので、ビスの頭が飛び出さないようにしてください。またその際、レールビスと干渉しない位置にてビス止めを行ってください。 ※野縁は躯体にしっかりと固定してください。上枠下地が固定されている躯体に野縁が固定されていないと、クロス割れ、よれ、塗り壁の割れの原因となります。</p>		

3 片方立下地の取り付け



<p>① 片方立下地を接着剤・取り付けビス(現場手配品)併用にて躯体に固定します。(小壁側の壁面と下地材を合せます)</p>			
	<p>下地裏面に接着剤全面塗布</p>	<p>下地表よりビス固定</p>	<p>片方立下地の取り付け位置 (小壁側の壁面と下地材を合わせる)</p>
<p>注意</p>	<p>※下地枠の取り付けにはしっかりと固定できるビス(現場手配品)を使用し、必ず下穴の開いている位置でビス止めしてください。 ※下地枠取り付け後にクロスで仕上げますので、ビスの頭が飛び出さないようにしてください。</p>		

□ 3枚引込み戸(上吊+床付レール 非連動) 【マルコ専用】

forステルス枠

施工手順書2024/8改訂

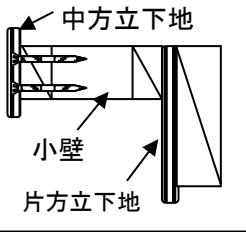
4 中方立下地の取り付け方

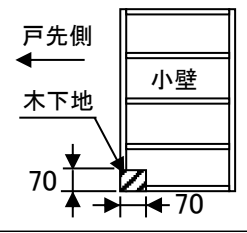
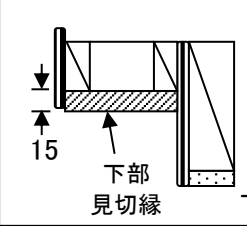
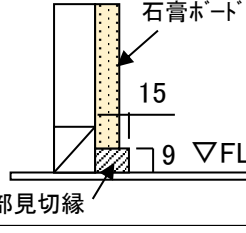
<p>① 戸袋部分に小壁を立て、中方立下地を小壁に接着剤・取り付けビス(現場手配)併用にて固定します。(中方立下地は、床仕上げ面から上枠下地の下端までの長さです) その際に金物を固定する為、小壁面から70mm、床面から70mmの範囲に必ず木下地を入れてください。</p>				
<p>② 戸袋側の小壁に沿わせて、下部見切縁を接着剤・タッカー(現場手配)併用にて取り付けます。下部見切縁の15mmの面に石膏ボードを載せてください。(石膏ボードは12.5mmの設定なので、2.5mmのチリが出ます)</p>				
	<p>下地裏面に接着剤全面塗布</p>	<p>小壁を立てて 中方立下地の取り付け</p>		<p>小壁に70mm四方の木下地を入れる</p>
	<p>見切縁の取り付け</p>			

注意

- ※下地枠裏面には、必ず接着剤(現場手配品)を全面に塗布してください。(許ビスをお奨めします)
- ※下地枠の取り付けにはしっかりと固定できるビス(現場手配品)を使用し、必ず下穴の開いている位置でビス止めしてください。
- ※下地枠取り付け後にクロスで仕上げますので、ビスの頭が飛び出さないようにしてください。
- ※見切縁は2本同梱されていますので、長さが足りない場合は継ぎ足してください。

5 隙間隠し材の取り付け (天井ボード勝ち納まりの場合)

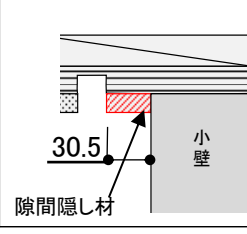
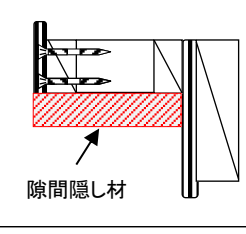
<p>① 天井ボード勝ち納まりの場合は、上枠下地のレール溝と小壁の間に隙間隠し材を現場で正寸カットして取りつけてください。</p>				
		<p>上枠下地のレール溝と小壁の間に 隙間隠し材を取りつける</p> <p>※クロスの場合は30.5mm、塗り壁の場合は33.5mm</p>		



注意

□ 3枚引込み戸(上吊+床付レール 非連動) 【マルコ専用】



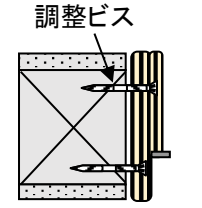
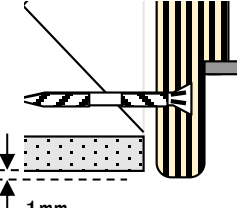
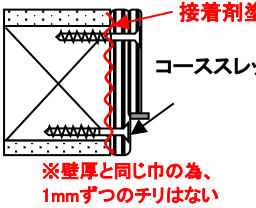
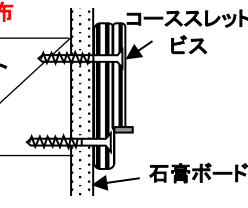
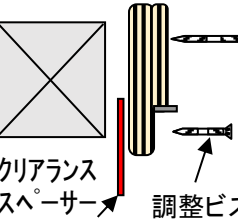
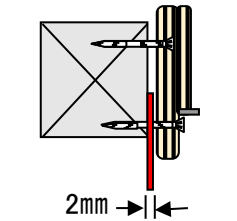

forステルス枠

施工手順書2024/8改訂

6 縦枠下地の取り付け

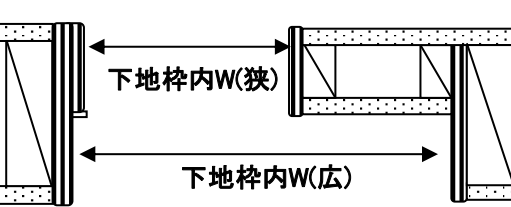
<p>① 縦枠下地を柱に固定します。 (向って左側は下地断面が厚い方、右側は薄い方) 枠の位置は壁厚の真ん中に置き、柱にあててレーザー等で立ちを見ながら、同梱されている調整ビスにて枠の固定を行ってください。(縦枠下地は壁厚より1mmずつチリが出ます) ※準耐火納まりの場合、1mmのチリはありません。</p>	 <p>調整ビス</p>	 <p>1mm</p>	<div style="display: flex; justify-content: space-around;"> <div style="text-align: center;"> <p><袖壁Ver.></p>  <p>接着剤塗布 コーススレット 調整ビス</p> <p>※壁厚と同じ巾の為、1mmずつのチリはない</p> </div> <div style="text-align: center;"> <p><入隅Ver.></p>  <p>コーススレット ビス 石膏ボード</p> </div> </div>
<p>② 取り付けの際に、調整ビスの中に同梱されているクリアランススペーサー(2mm)を躯体と枠の間に挟んで、ビス固定を行ってください。(図面寸法：躯体と縦枠下地のクリアランスは2mm) また、縦枠下地の裏側下部にはあらかじめ2mmのパッキン材がついています。 ※準耐火納まりの場合、2mmパッキンは不要です。</p>	 <p>クリアランススペーサー 調整ビス</p>	 <p>2mm</p>	  <p>パッキン材</p>
<p>注意</p> <ul style="list-style-type: none"> ※ 縦枠下地の下部裏側にあらかじめ2mmのパッキン材が取り付けられていますので、枠内寸法が確保できない場合以外は外さないでください。 ※ クリアランススペーサーが抜けかない場合は、手動ドライバーにて少しゆるめてから外してください。 ※ 躯体がスタッドの場合は、石膏ボードに直接、縦枠下地を取り付けると調整ビスが利かないので、必ず間に木材(15mm以上)を入れてください。 ※ 調整ビスを何度も出し入れすると、ビス穴が広がり調整が利かなくなる可能性があるため、その際は別の所で再度、取り付けを行ってください。 	<p>調整ビスにより枠を固定</p>	<p>壁厚より1mmずつチリが出る</p>	<p>【準耐火納まりの場合】 コーススレットビスで固定(2mmクリアランスは無)入隅の場合、石膏ボードの上に縦枠を取付け</p>
	<p>クリアランススペーサーを挟む</p>	<p>2mmのクリアランスを保ち調整ビスにより枠固定</p>	<p>予め縦枠下地の裏側下部に2mmのパッキン材がついている</p>

7 縦枠下地の調整・クサビまたはパッキン材固定

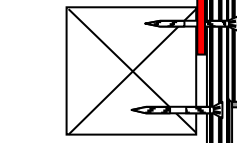
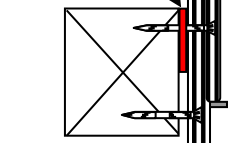
<p>① 下地枠の取り付けが終わったら、同梱品の開口定規(2種類)にて下地枠内W寸法の確認をしてください。(狭い方と広い方の両方共) 調整が必要な時は、手動ドライバーで縦枠下地の出し入れを行ってください。</p>	 <p>下地枠内W(狭) 下地枠内W(広)</p>			
<p>ビスでの取り付け・調整が終わったら、縦枠下地と躯体の間にクサビ、またはパッキン(現場手配品)を接着剤併用にて入れ、固定してください。</p>			<p>柱面からクサビ等が飛び出している</p> 	<p>柱面からクサビ等が飛び出していない</p> 
<p>注意</p> <ul style="list-style-type: none"> ※ウォールスルーが並列する場合や、その他納まりでビスがはみ出してしまふ恐れがある場合については、別のビス(現場手配品)にて取り付けを行ってください。 ※クサビ、またはパッキンは、ビスとビスの間に、レーザー等で立ちを見ながら行ってください。 ※クサビ、またはパッキンが柱面から飛び出していると石膏ボードの取り付けができないので、柱面から飛び出さないようにしてください。 ※開口定規は2種類ありますので用途別に使い分けてください。(狭)・(広) 	<p>クサビまたはパッキンの表裏に接着剤を塗布し、縦枠下地と躯体の間に差込む</p>	<p>クサビまたはパッキンの入れ方</p> <p style="text-align: center;">×</p>	<p>クサビまたはパッキンの入れ方</p> <p style="text-align: center;">○</p>	

□ 3枚引込み戸(上吊+床付レール 非連動) 【マルコ専用】

forステルス枠

施工手順書2024/8改訂

8 幅木施工				
<p>① 幅木を接着剤にて、縦枠下地の欠き込み部分にはめ込むように取り付けてください。(接着剤は酢ビ系をお奨めします)</p>				
	接着剤全面塗布	下地の幅木欠き込み部分 (7×30)	下地の欠き込み部分にはめ込む様に取り付け	
注意	<p>※出荷時にはシンプル幅木の欠き込み(7×30)がされています。30mm以上の幅木をご使用の場合は、現場にて高さ方向の切り欠きを行ってください。 (幅木厚7mm以上の対応は行っておりません)</p>			

□ 3枚引込み戸(上吊+床付レール 非連動) 【マルコ専用】

forステルス枠

施工手順書2024/8改訂

9 縦枠クロス施工【縦枠袖壁納まりの場合】

① 縦枠と石膏ボードのジョイント部にメッシュテープを貼り、パテ等の下地処理を行ってください。

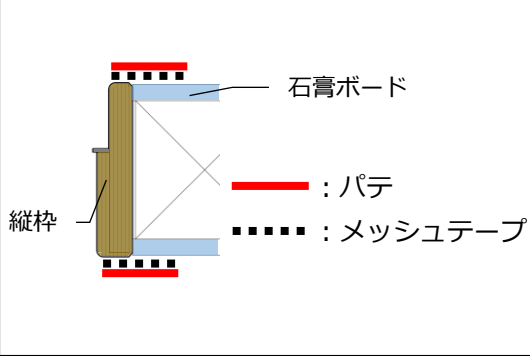

石膏ボード
縦枠
—— : パテ
..... : メッシュテープ

ジョイント部をまたいでメッシュテープを貼る

ビス穴、メッシュテープ部、及び縦枠の木口面全体にパテを塗る(下塗り、上塗り)

下地処理が完了した後でクロスを貼ってください。

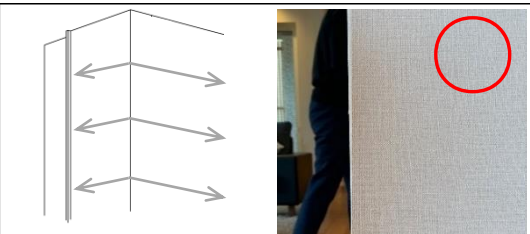
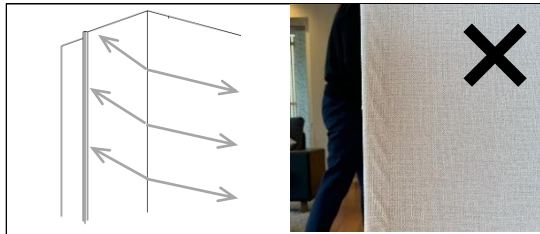
枠に巻き込む際、クロスは上下左右余裕をもったサイズでまっすぐ貼る

枠に巻き込む際、クロスを過度な力で斜めに引っ張りながらと貼るとクロスよれの原因となります

注意 ※メッシュテープ貼り→パテ下塗り→パテ上塗りを推奨します。
※縦枠の木口面全体にパテを塗ってください。

9' 縦枠クロス施工【縦枠入隅納まりの場合】

① 縦枠の入隅部は貼りづらく、クロスを貼る際にクロス面積が大きい壁面のクロスに引っ張られやすくなりますので注意が必要です。縦枠の木口面にパテ等を塗り、クロスを貼る際は縦枠の木口面をヘラ等であてながら壁面のクロスに引っ張られないように、まっすぐ貼ってください。

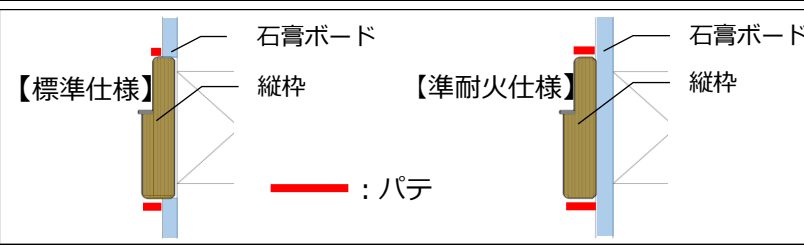

石膏ボード
縦枠
石膏ボード
縦枠
—— : パテ

ビス穴、縦枠の木口面全体にパテを塗る
(木口面の見附寸法が小さく、パテが塗りにくい箇所はコークボンドを塗る)
※但し、クロス厚が薄い場合はコークボンドで不陸が出ないようにご注意ください

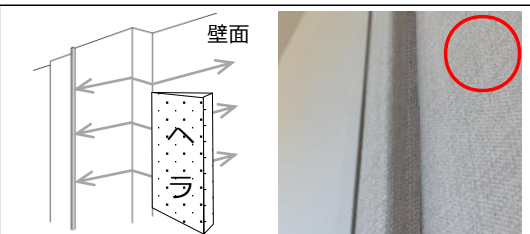
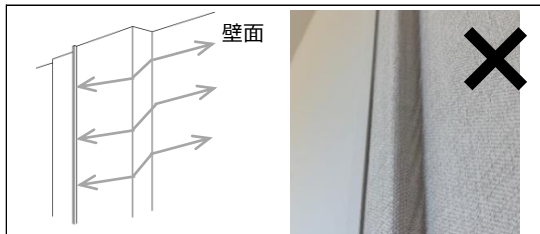
壁面
壁面

枠の入隅部に貼る際、クロスは上下左右余裕をもったサイズで木口にヘラ等をあてながら壁面のクロスに引っ張られないようにまっすぐ貼る

枠の入隅部に貼る際、クロスを過度な力で斜めに引っ張りながらと貼ると壁面のクロスに引っ張られ、クロスよれの原因となります

注意 ※上枠下地の上レール溝部分は、クロスを貼り伸ばして上レール溝に巻き込んでください。



□ 3枚引込み戸(上吊+床付レール 非連動) 【マルコ専用】

forステルス枠

施工手順書2024/8改訂

10 上枠クロス施工

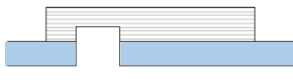

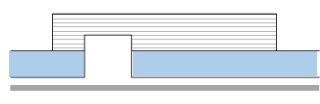
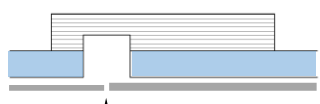
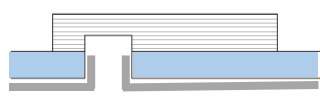
① 上枠と石膏ボードのジョイント部にメッシュテープを貼り、パテ等の下地処理を行ってください。※天井高納まりの場合、標準設定の【天井ボード勝ち】納まりではジョイント部が発生しませんので不要です。
上レールが取付く場合の天井クロスはレール溝に巻き込み、上レールを取付けてください。

 天井高納まり 【天井ボード勝ち】標準納まり	 天井高納まり 【上枠勝ち】の場合	 下がり壁納まり — : パテ ■ : メッシュテープ
クロスよれ等を防ぐため、 【天井ボード勝ち】納まりを標準設定としています。	上枠と石膏ボードのジョイント部にメッシュテープを貼り、パテ等の下地処理を行ってください。	
 ①レール溝をまたい	 ②溝の中央にカッターで 切れ目を入れる	 ③クロスを溝に巻き込む

注意
 ※戸尻側の上ローラーの向きに注意してください。(突起がある方が内側)
 ※トリガー取付穴には、上レールビスを固定しないでください。
 ※建具の開閉は勢いよくやりすぎると、金物が破損する可能性があるので注意してください。
 ※バンパーブロックを戸尻側に入れるのを忘れないでください。

11 上レール取り付け

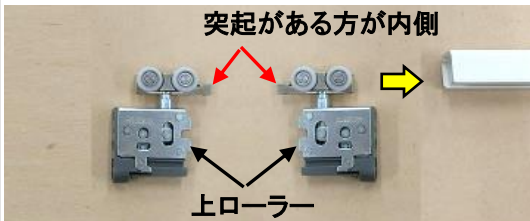
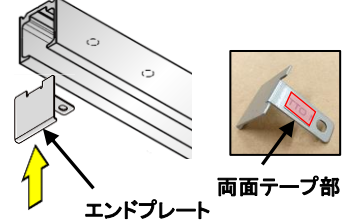
① 上レールを取り付ける前に、あらかじめ上ローラーと上部ストッパーを上レール内部に入れてください。
上レール端部にエンドプレート両面テープで仮止めしてください。付属の取り付けビスで、上レールとエンドプレートを固定してください。

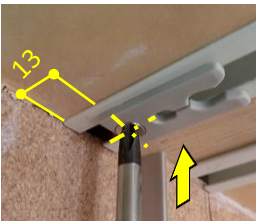
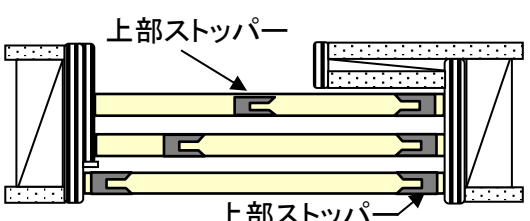
 突起がある方が内側 上ローラー	 エンドプレート 両面テープ部	
上ローラーを上レールに入れる	エンドプレートを両面テープで仮止めし、 上レールと一緒に固定する	
 プレートの向きを変える	 13	 上部ストッパー 上部ストッパー
上部ストッパーのビスを緩め プレートの向きを変える	上部ストッパーを 上レールに取付ける	上部ストッパーの取り付け位置

注意
 ※上部吊車の吊車の向きに注意してください。
 ※建具の開閉は、勢いよくやりすぎると金物が破損する可能性があるので注意してください。
 ※締め方が弱いと、建具の開閉時に上部ストッパーが動いてしまうことがありますので注意してください。
 ※ビスを締め付けすぎると上部ストッパーが破損しますので、最後の締め付けは必ず手動ドライバーで強く行ってください。

□ 3枚引込み戸(上吊+床付レール 非連動) 【マルコ専用】



forステルス枠

施工手順書2024/8改訂

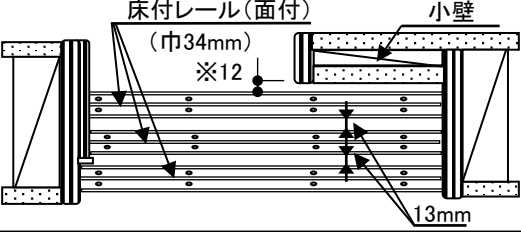
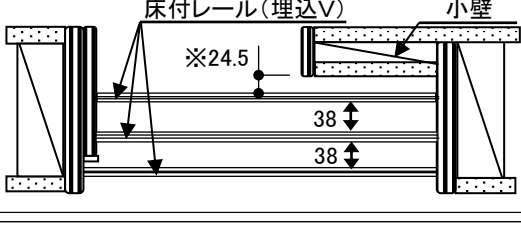
12 床付レールの取り付け (金物は別途金物箱にあります)

<p>① 【床付レール (面付) の場合】 床付レール (面付) を床に取り付けます。右図の所定位置に、付属のビスで取り付けてください。 ビスの取付順は、中央から始め両端側に止めて行ってください。</p>	 <p>床付レール (面付) の取り付け位置 ※クロスの場合12mm、塗り壁の場合15mm</p>		
<p>【床付レール (埋込V) の場合】 床付レール (埋込V) に当て木をして、溝に埋め込んでください。 レールの長さが長いものが手前側、短いものが中央と小壁側になります。</p>	 <p>床付レール (埋込V) の取り付け位置 ※クロスの場合24.5mm、塗り壁の場合27.5mm</p>		
<p>注意</p>	<p>※床付レール (面付) の取り付けの際、ビスを締め付けすぎるとレールが変形する恐れがありますので、最後の締め付けは必ず手動ドライバーで行ってください。 ※床付レール (面付) の場合、床材の伸縮によりレールが浮いた時は、一度取外して再取付してください。その際、必要に応じレール裏面に両面テープを付けてください。 ※床付レール (埋込V) の溝巾が広くなってしまう、レールが外れてしまう場合には、両面テープ (現場手配品) をレールの底面に貼り付けて対応してください。</p>		

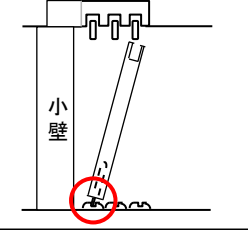
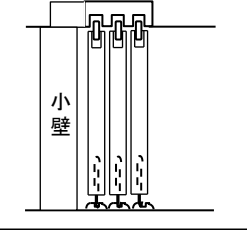
13 建具の吊り込み

<p>① 奥の建具から床付レールの溝に戸車をはめ込み、建具を起こしていきながら上レールの上ローラーと、建具のケーシングを連結させます。</p>	 <p>小壁側の建具を床付レールの溝にはめ込む</p>	 <p>上ローラーと建具のケーシングを連結させる</p>	 <p>3枚共建具を吊り込む</p>	
<p>上ローラーとケーシングを連結する際には、必ず最後まではめ込み、パチンという音を確認してください。</p>	 <p>ケーシングと上ローラーを連結する</p>	 <p>パチンの音を確認</p>	 <p>【上ローラーの外し方】</p>	
<p>注意</p>	<p>※建具を持ち上げる際は天井に建具がぶつからない様に気を付けてください。 ※上ローラーとケーシングは、パチンと音が鳴るまで連結させてください。最後まで入っていないと、使用中、外れる恐れがあります。 ※上ローラーを取り外す際、素手で外れない場合は、プライヤー等工具を使用し取り外してください。 ※ソフトクローズ機能は付いておりません。 ※金物が破損する原因となりますので、過度な勢いで扉の開閉を行わないでください。</p>			

□ 3枚引込み戸(上吊+床付レール 非連動) 【マルコ専用】

forステルス枠

施工手順書2024/8改訂

14 上ローラーの調整

<p>① 吊り込み後に上ローラーにて調整をする際は、上下調整は下側のネジ、左右調整は上側のネジにて、手動ドライバーで行ってください。</p>			<p>【調整範囲】 上下方向±4.0mm 左右方向±2.0mm</p>	
	<p>上ローラー 上下の調整</p>	<p>上ローラー 左右の調整</p>		

注意 ※調整の際に電動ドライバーは使用しないでください。
※戸先側と戸尻側の木口で調整方法が反転しますので、ご注意ください。

15 化粧キャップの取付け

<p>全ての調整を終えたら、化粧キャップを取付けてください。 外す場合は、化粧キャップの溝にマイナスドライバー等を差し込み外してください。</p>			<p>※化粧キャップを外す場合 化粧キャップの溝に マイナスドライバー等を 差し込み外す</p>	
	<p>化粧キャップを取付ける</p>			

注意

塗り壁仕様の施工方法

for ステルス枠

施工手順書2024/8改訂

1-1 共通事項

① 枠の取付け・調整、及びクサビ、またはパッキンの固定が終わったら、幅木を接着剤にて縦枠下地の欠き込み部分にはめ込むように取り付けてください。(接着剤は酢ビ系をおすすめします)				
	接着剤全面塗布	下地の幅木欠き込み部分 (4×30)	下地の欠き込み部分にはめ込むように取り付け	
				
	塗り代 2～3mm			
注意	※出荷時には、幅木の欠き込みはクロス仕様よりも3mm浅く(4mm)欠き込んであります。(幅木の厚み7mm以上の対応は行っておりません) ※塗りの厚みは2～3mmの設定になっているため、受金物もクロス仕様より2～3mm出っ張るよう加工されています。 ※天井はクロス貼り、下り壁は塗り仕上げの仕様となります。(下り壁仕上げ面の塗りの厚みは1.5mm以内となります)			

1-2 共通事項

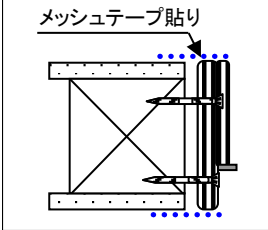
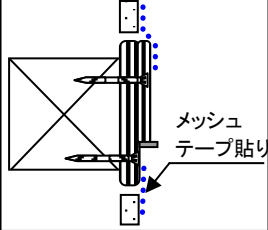
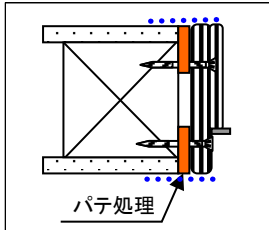
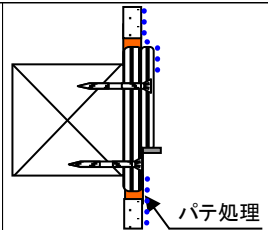
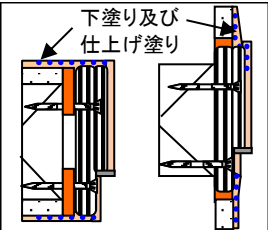
③ 樹脂見切り・幅木・見切り縁等に隙間がないように養生を確実にし、石膏ボードと枠をまたぐようにメッシュテープを貼ってください。				
	樹脂見切り等に養生	メッシュテープ貼り (石膏ボードと枠をまたぐように貼る)		
④ メッシュテープを貼った後、パテ処理(2度塗りを推奨)をしてください。パテが乾燥後、下塗り材(アク止め入り)をムラなく塗り、1～2日乾燥させてください(漆喰の場合は2度塗り)。その後、仕上げ材をムラなく塗り、3～4日乾燥させてください。この時、ビス部分にもパテ処理を行ってください。				
	パテ処理 (下地処理) (2度塗りを推奨)	下塗り及び仕上げ塗り		
注意	※樹脂見切り・幅木・見切り縁等は出の寸法が異なりますので、はみ出さないよう注意して塗ってください。 ※漆喰の場合、アク止めは1回塗った後に十分乾燥させ、さらにもう1回塗って、1～2日乾燥させた後に上塗りを行ってください。			

塗り壁仕様の施工方法

for ステルス枠

施工手順書2024/8改訂

2-1 塗り壁施工前の注意事項

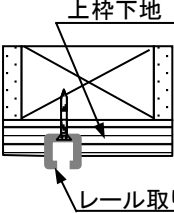
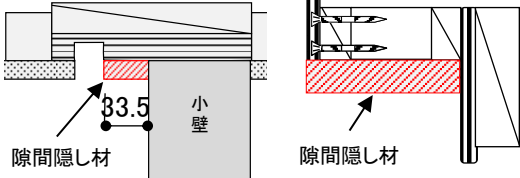
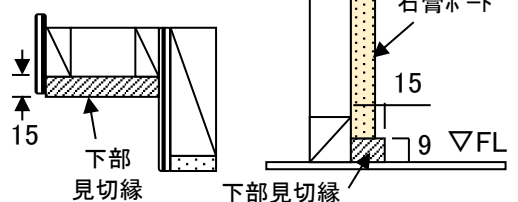
<p>① レールの取り付け</p> <p>上レールは塗り壁施工前に取り付けてください。</p>		<p>※塗り壁仕様は下り壁の場合のみの設定です。 天井納まりの場合はクロス貼仕様のため、クロス貼後にレールを取り付けてください。</p>
<p>② 隙間隠し材 下部見切縁の取り付け</p>	<p><3枚引き込み戸の場合></p> 	
<p>注意</p>	<p><3枚引き込み戸の場合> 上枠下地のレール溝と小壁の間に隙間隠し材を取りつける ※塗り壁の場合は33.5mm、クロスの場合は30.5mm</p>	<p>下部見切縁はボードより2.5mmチリが出ますので、下部見切縁よりもはみ出さないよう、塗り壁施工を行ってください。</p>
<p>※床付レールの取付け位置はクロス仕様と同じ位置になります。</p>		

2-2 塗り壁施工前手順

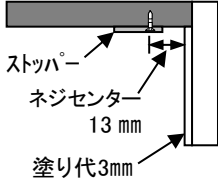
<p>③ ストッパーの取り付け</p> <p>3枚引き込み戸の場合は塗り厚が3mmの場合、塗り仕上げ面からストッパーのネジセンターは13mmとなります。</p>	<p>天井部</p> 			
	<p>3枚引き込み戸の場合のストッパー位置</p>			
<p>注意</p>	<p>※塗りの厚みが3mmの場合の塗り仕上げ面からの位置になります。</p>			